



# 56. Internationaler Berner Damen-Cup

23. – 26. Januar 2025

[www.youtube.com/user/curlingchampionstour](http://www.youtube.com/user/curlingchampionstour)

**CB** **CURLING  
BERN**  
Sport • Events • Gastronomie

**HB**  
**HOTEL BERN**  
*Seminar | Volkshaus 1914 | Attika-Bar*





Ingenieurbüro für:  
-Haustechnik  
-Fachkoordination  
-Energiesanierung

Kasernenstrasse 17  
3600 Thun  
Tel. 033 225'25'45  
Fax. 033 225'25'46

Wir wünschen Ihnen gute Kameradschaft und "guet Stei"

**H+K** PLANUNGS AG  
HEIZUNG LUEFTUNG SANITAER

# Geschirrspüler defekt?

Wir reparieren oder ersetzen Ihr defektes Haushaltsgerät.



Mehr Infos



Waldeggstrasse 30 | 3097 Liebefeld  
031 997 34 34 | wyser.ch







## Liebe Sportlerinnen, Sehr geehrte Damen und Herren

Es freut mich, dass ich Sie als Berner Sportminister herzlich zum diesjährigen Internationalen Berner Damen Cup begrüßen darf. Bei diesem wichtigen Curling-Turnier treffen sich die besten Curlerinnen aus der ganzen Welt. Sie möchte ich besonders hier in Bern begrüßen. In diesen Tagen können wir miterleben, wie Strategie, Präzision und Teamgeist auf höchstem Niveau zusammenkommen.

Die Förderung der Frauen und Mädchen im Sport ist mir ein besonderes Anliegen. Frauen sind im Sport noch immer untervertreten. Nicht etwa, was Medaillen oder Erfolge angeht. Aber in den Gremien, den Medien, bei den Sportgeldern, in der Wissenschaft und bei den Trainerinnen. Gleichzeitig ist aktuell vieles in Bewegung, was die Förderung des Frauensports anbelangt. Ein wichtiger Aspekt dabei sind sportliche Grossveranstaltungen.

Veranstaltungen explizit für Frauen wie der Internationale Berner Damen Cup dienen der Frauenförderung. Frauenspezifische Turniere verstärken die Sichtbarkeit der Frauen und rücken die Leistungen der Athletinnen ins Zentrum. Und wir werden auch in diesen Tagen sehen, dass wir über sehr erfolgreiche Curlerinnen verfügen, die uns spannende Wettkämpfe zeigen werden. Solche Anlässe helfen, die Gleichstellung der Frauen im Sport voranzutreiben.

Im Sommer 2025 wird in der Schweiz die Frauenfussball Europameisterschaft stattfinden. Der Kanton Bern unterstützt diese Veranstaltung mit einem Kredit. Dieser Kredit dient auch dazu, die Frauen und Mädchen im Sport zu fördern. Unsere Massnahmen sollen in allen Sportarten ihre Wirkung entfalten, unabhängig davon, um welche Sportart es sich handelt. So ist es das Ziel, dass die Curlerinnen genauso davon profitieren können, wie beispielsweise die Fussballerinnen.

Ich danke den Organisatorinnen und Organisatoren sowie den Helferinnen und Helfern für ihren Einsatz zugunsten dieses wichtigen Turniers. Den Zuschauerinnen und Zuschauern wünsche ich spannende Partien und den Curlerinnen viel Erfolg.

*Sportminister  
Philippe Müller*



## Dear Sportswomen, Ladies and Gentlemen

As the Bernese Minister for Sport, it is my pleasure to welcome you to this year's edition of the International Bernese Ladies Cup. The best female curlers from around the world are gathering at this important curling tournament. It is you, the players, that I want to give a particular welcome to Berne. Over the next few days, we will be able to witness how strategy, precision and team spirit come together at the highest level.

Promoting women and girls in sport is particularly important to me. Women are still underrepresented in sport. Not in terms of medals or success, but in the committees, the media, in the distribution of sports funding, in science and among coaches. At the same time, a lot is currently happening in terms of promoting women's sport and female involvement in all of the areas mentioned above. An important aspect for change is the presence of major sporting events at local level.

Events explicitly for women, such as the International Bern Ladies Cup, serve to promote female involvement in sports at all levels. Women-specific tournaments increase the visibility of women and highlight the achievements of female athletes. Concurrently, the next few days will show that there are many successful female curlers that will excite us with their thrilling competition. It is events such as the present one that help to promote gender equality in sport.

In summer 2025, Switzerland will host the European Women's Football Championship. The Canton of Bern is supporting this event with a loan. This loan also serves to promote women and girls in sport. Our measures are intended to have an impact in all types of sport, regardless of the sport in question. The aim is for female curlers to benefit from them just as much as female footballers, for example.

I would like to thank the organisers and volunteers for their commitment to this important tournament. I wish the spectators exciting games and the curlers every success.

*Sportminister  
Philippe Müller*



# HOTEL BERN

Seminar | Volkshaus 1914 | Attika-Bar

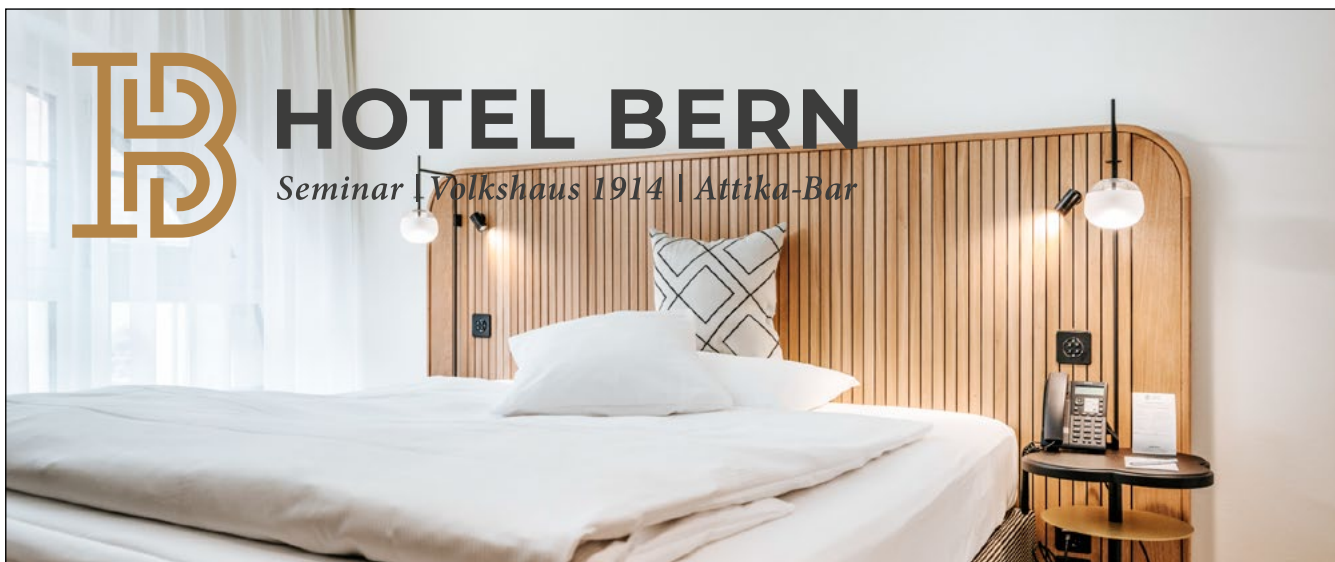

Das Best Western Plus Hotel Bern besticht durch seine hervorragende Lage direkt im Zentrum der Altstadt, fünf Minuten vom Hauptbahnhof und in Spaziernähe von den historischen Sehenswürdigkeiten wie die Zytglogge und das Bundeshaus.

Mit 116 modernen und klimatisierten Zimmern, 7 hellen Seminarräumen, hoteleigenem Restaurant Volkshaus 1914 sowie die Attika Rooftop Bar 566 Metern über den Dächern von Bern, ist das Hotel Bern die ideale Unterkunft für Ihren nächsten Aufenthalt in der Bundesstadt Bern.

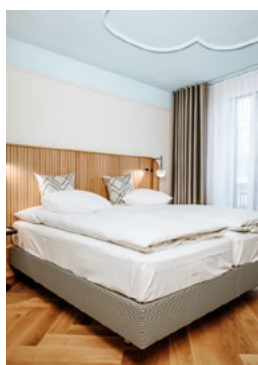

## Dine & Sleep

Entfliehen Sie dem Alltag und gönnen Sie sich ein 3-Gang Menü Ihrer Wahl in unserem Restaurant Volkshaus 1914 mit anschliessender Übernachtung bei uns.

### Unser Angebot für Sie:

- 1 Übernachtung im Standard Zimmer inkl. Frühstück
- 3-Gang Menü nach Ihrer Wahl aus unserer Speisekarte
- Bern Ticket für Bus und Tram in den Zonen 100/101
- Kostenfreies Wlan während Ihres Aufenthaltes
- Kostenfreie Flasche Wasser im Zimmer

Ab CHF 249.00 pro Nacht  
zzgl. City Tax (CHF 5.70 pro Person)

Buchen Sie Ihren Aufenthalt inklusive Abendessen via  
Telefon 031 329 22 22 oder  
Email an [reception@hotelbern.ch](mailto:reception@hotelbern.ch)  
Besuchen Sie unsere Homepage für mehrere Informationen

## VOLKSHAUS 1914

RESTAVRANT | BAR

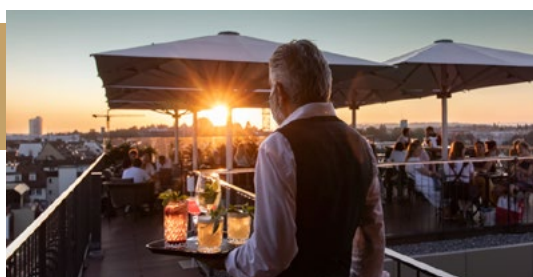

Im 8. Stock, 566 Metern über den Dächern von Bern geniessen Sie nicht nur einen atemberaubenden Ausblick, sondern auch leckere Cocktails.

**ATTIKA**  
Bar & Lounge

Best Western Plus Hotel Bern | Zeughausgasse 9 | 3011 Bern  
Tel: +41 (0) 31 329 22 22 | [reception@hotelbern.ch](mailto:reception@hotelbern.ch) | [www.hotelbern.ch](http://www.hotelbern.ch)

**BW** Best Western **PLUS**

# Willkommen in Bern / Welcome to Berne

---

## Willkommen in Bern

Im Namen des gesamten Organisationskomitees des Berner Damen Cups begrüße ich sie alle ganz herzlich zur 56. Austragung hier in Bern. Es erwarten uns wiederum spannende und interessante Spiele auf absolutem Weltklasseniveau. Wir freuen uns mit ihnen zusammen auf vier tolle Tage in der Berner Curlinghalle.



Wie jedes Jahr dürfen wir auch am diesjährigen Turnier zahlreiche Top Teams auf dem Eis begrüßen. Wir können das Turnier mit 22 Mannschaften durchführen, was uns sehr freut. Nach längerer Abwesenheit haben wir wieder einmal ein Team aus China mit am Start sowie das beste Team aus Norwegen. Zum engsten Favoritinnen Kreis gehören sicherlich unsere beiden Schweizer Damen Teams um Silvana Tirinzoni und Xenia Schwaller. Auch die Teams aus Italien, Constantini, aus Schweden, Wrana, und aus Schottland, Morrison werden um den Turniersieg kämpfen. Die weiteren Teams kommen aus Dänemark, Deutschland, Estland, Italien, Österreich, Schottland, Tschechien und aus der Türkei. Die gesamte Schweizer Damen Elite ist am Start sowie die vier besten Juniorinnen Teams. Für diese jungen Teams ist der Berner Damen Cup eine wertvolle Erfahrung für ihre Curling Karriere. Wir wünschen allen Teams erfolgreiche Tage und spannende Spiele.

Ein grosses Dankeschön geht an alle unsere Sponsoren, Gönner und Inserenten. Sie alle sind hier im Programmheft sowie auf der Berner Curlingseite aufgeführt. Auf unseren Social-Kanälen Facebook und Instagram sowie über den QR-Code auf dem Programmheft werden Sie laufend über die aktuellen Resultate und weitere Informationen informiert. Zudem übertragen wir diverse Spiele auf mehreren Rinks live auf Youtube.

Um diesen Event erstklassig durchzuführen, können wir seit Jahren auf viele freiwillige Helfer zählen. Dazu präpariert Stefan das Curlingeis auf ein Weltklasseniveau. Auch das ganze OK trägt zum grossen Erfolg dieses Turniers bei. Allen sei an dieser Stelle herzlich gedankt.

Nun freuen wir uns auf grossartige und interessante Spiele. Es wäre schön wenn viele Curling Interessierte den Weg in die Curlinghalle in Bern finden und die Teams unterstützen würden. Helft mit den Curlerinnen ein tolles Ambiente zu bieten.

*Anita Jäggi, Präsidentin OK Int. Berner Damen Cup*

## Welcome to Berne

On behalf of the entire organizing committee, I welcome you all to the 56<sup>th</sup> edition of the International Bernese Ladies Cup here in Berne. Once again, we look forward to thrilling and, sometimes, nerve-racking games on world class level. We look forward to spend four wonderful days with you all at the Berne curling rink.

Just as every year, we have the privilege to welcome numerous elite teams from around the world on the ice. This year's tournament is conducted with 22 teams, a number with which we are very pleased. After a longer absence, we once again have a team from China competing, as well as the best Norwegian womens team. Our two Swiss women's teams, lead by Silvana Tirinzoni and Xenia Schwaller, are certainly among the favourites for this year's title. The teams from Italy, Constantini, from Sweden, Wrana, and from Scotland, Morrison will also fight for the tournament victory. The other teams hail from Austria, Czech Republic, Denmark, Estonia, Germany, Italy, Scotland and Turkey. The entire Swiss women's elite is competing, along with the four best junior women's teams. For these young teams, participating in the International Bernese Ladies Cup is a valuable experience for their future curling careers. We wish all teams successful days and exciting games.

A big thank you goes to all our sponsors, donators and advertisers. They are all listed in the programme and on the Bernese Curling website. You can keep up to date with the latest results and other information on our social media channels Facebook and Instagram or by scanning the QR code on the programme. We also broadcast various games from several rinks live on Youtube.

In order to make and keep this a first-class event, we have been lucky to count on our volunteers for many years. They are joined by Stefan who prepares the playing surface at world class level. The entire organising committee also contributes to the great success of this tournament. We would like to take this opportunity to express our sincere thanks to everyone.

Now we are looking forward to great and interesting games. It would be fantastic if many people interested in curling would find their way to the curling rink in Berne and support the teams. Please, do help to create a great atmosphere for the curlers!

*Anita Jäggi  
President of the organising committee*



# Organizingcommittee



**Anita Jäggi**  
President & Teamcontact



**Isabelle von Niederhäusern**  
Vice president & Teamcarer



**Marlis Kurt**  
Vice president & Advertismnt



**Corinne Tschanz**  
Finances



**Ruth Dörner**  
Back office



**Stefan Signer**  
Events & Webmaster



**Andreas Rufer**  
Game master



**Erich Nyffenegger**  
TV officer



**René Bieri**  
Transport & Infrastructure



**Michèle Jäggi**  
Social media &  
Communication



**Sandra Bracher**  
Programme

# Tournament Schedule



---

## Thursday, January 23<sup>th</sup> 2025

---

1.00 – 2.00 pm	Practice
2.05 – 3.05 pm	Practice
4.30 pm	Draws
5.30 or 7.30 pm	Spaghetti dinner in the Hotel Bern for all teams who stay in the Hotel
6.00 pm	Welcome apéro for our sponsors and guests in the restaurant Caledonia
8.00 pm	Draws

---

## Friday, January 24<sup>th</sup> 2025

---

8.30 am	Draws
12.00 – 5.00 pm	Free cakes and sweets for all teams on the first floor in the arena, as long as it lasts
12.15 pm	Draws
12.30 – 6.00 pm	Free Massage
4.00 pm	Draws
6.00 – 7.30 pm	Dinner for all teams is offered in the restaurant Caledonia in the arena
8.00 pm	Draws

---

## Saturday, January 25<sup>th</sup> 2025

---

9.00 am	Draws
11.30 – 1.00 pm	Lunch for free for all teams in the restaurant Caledonia
2.00 pm	Draws
7.00 pm	Quarter Finals

---

## Sunday, January 26<sup>th</sup> 2025

---

9.00 am	Semi-finals
1.30 pm	Final

**IBDC 2026 – January 29<sup>th</sup> – February 1<sup>st</sup>**

# Sponsoren & Gönner

---

Herzlichen Dank an unsere Sponsoren und Gönner und allen Curler:Innen vom CC Bern-Capitals für die Unterstützung des Damen Spitzen-Curling-Events



Weitere Gönner: DispoMedixs medizinische Einweginstrumente, Gustav Schneider, CC Bern Capitals



# Hallensponsoren Curling Bern

**RAIFFEISEN**

Raiffeisenbank  
Grauholz



Was **uns** ausmacht  
**Expertise.**

Als Genossenschaft bieten wir Ihnen individuelle Beratung und persönliche Vorsorge- und Anlagelösungen.

André Grandjean  
Fachspezialist Vorsorge



*Erfrischend  
fruchtig bei  
0.0% Alkohol*

FELDSCHLÖSSCHEN  
Zitron  
0.0%

FELDSCHLÖSSCHEN  
Zitron  
0.0%

FELDSCHLÖSSCHEN VERBINDET. SEIT 1876

# Spielplan / Schedule



Group A	
TA1	SUI Tirinzoni
TA2	DEN Dupont
TA3	SCO Henderson
TA4	CZE Synackova
TA5	ITA Mariani
TA6	SUI Hoffmann

Group B	
TB1	ITA Constantini
TB2	SCO Morrison
TB3	SUI Hürlimann
TB4	GER Messenzehl
TB5	SUI Schwaller Z.
TB6	AUT Pflügler

Group C	
TC1	SUI Schwaller X.
TC2	SWE Wranå
TC3	TUR Yıldiz
TC4	CZE Kubeskova
TC5	SUI Oberson

Group D	
TD1	CHN Wang
TD2	NOR Rorvik
TD3	EST Turmann
TD4	SUI Héritier
TD5	SUI Jerger

## Draw #1

Thu. / 16:30	Sheet 1	
--------------	---------	--

Thu. / 16:30	Sheet 2	
--------------	---------	--

SCO Morrison	Thu. / 16:30	Sheet 3	<b>B2B4</b>
GER Messenzehl			

DEN Dupont	Thu. / 16:30	Sheet 4	<b>A2A3</b>
SCO Henderson			

TUR Yıldiz	Thu. / 16:30	Sheet 5	<b>C3D4</b>
SUI Héritier			

CZE Kubeskova	Thu. / 16:30	Sheet 6	<b>C4D1</b>
CHN Wang			

SWE Wranå	Thu. / 16:30	Sheet 7	<b>C2D3</b>
EST Turmann			

Thu. / 16:30	Sheet 8	
--------------	---------	--

## Draw #2

CZE Synackova	Thu. / 20:00	Sheet 1	<b>A4A6</b>
SUI Hoffmann			

SUI Hürlimann	Thu. / 20:00	Sheet 2	<b>B3B6</b>
AUT Pflügler			

SUI Tirinzoni	Thu. / 20:00	Sheet 3	<b>A1A5</b>
ITA Mariani			

SUI Oberson	Thu. / 20:00	Sheet 4	<b>C5D2</b>
NOR Rorvik			

SUI Schwaller X.	Thu. / 20:00	Sheet 5	<b>C1D5</b>
SUI Jerger			

ITA Constantini	Thu. / 20:00	Sheet 6	<b>B1B5</b>
SUI Schwaller Z.			

Thu. / 20:00	Sheet 7	
--------------	---------	--

Thu. / 20:00	Sheet 8	
--------------	---------	--

## Draw #3

DEN Dupont	Fri. / 08:30	Sheet 1	<b>A2A5</b>
ITA Mariani			

CZE Kubeskova	Fri. / 08:30	Sheet 2	<b>C4D2</b>
NOR Rorvik			

TUR Yıldiz	Fri. / 08:30	Sheet 3	<b>C3D3</b>
EST Turmann			

SUI Schwaller X.	Fri. / 08:30	Sheet 4	<b>C1D4</b>
SUI Héritier			

SWE Wranå	Fri. / 08:30	Sheet 5	<b>C2D1</b>
CHN Wang			

SCO Henderson	Fri. / 08:30	Sheet 6	<b>A3A6</b>
SUI Hoffmann			

ITA Constantini	Fri. / 08:30	Sheet 7	<b>B1B4</b>
GER Messenzehl			

SCO Morrison	Fri. / 08:30	Sheet 8	<b>B2B5</b>
SUI Schwaller Z.			

## Draw #4

SUI Oberson	Fri. / 12:15	Sheet 1	<b>C5D1</b>
CHN Wang			

SUI Tirinzoni	Fri. / 12:15	Sheet 2	<b>A1A4</b>
CZE Synackova			

SWE Wranå	Fri. / 12:15	Sheet 3	<b>C2D5</b>
SUI Jerger			

CZE Kubeskova	Fri. / 12:15	Sheet 4	<b>C4D3</b>
EST Turmann			

DEN Dupont	Fri. / 12:15	Sheet 5	<b>A2A6</b>
SUI Hoffmann			

SUI Hürlimann	Fri. / 12:15	Sheet 6	<b>B3B4</b>
GER Messenzehl			

SCO Morrison	Fri. / 12:15	Sheet 7	<b>B2B6</b>
AUT Pflügler			

Fri. / 12:15	Sheet 8	
--------------	---------	--

Aufgrund der Teilnehmerzahl spielen die Teams aus der Gruppe C jeweils gegen die Teams aus der Gruppe D und umgekehrt / Due to the number of participants, the teams from Group C will play against the teams from Group D and vice versa

Sheetzuteilungen können, wenn notwendig, geändert werden / Sheets may be changed if necessary

Spiele auf Sheets 1 bis 6 werden live gestreamed / Games on sheets 1 to 6 are streamed live

Aktueller Spielplan und Resultate online / Up-to-date game plan and results available online:  
<https://www.curlingpanel.ch/tournament/b5e36d4b-6139-4edc-81fe-f8386113ded4>

# Spielplan / Schedule



## Draw #5

SUI Schwaller X.	
Fri. / 16:00	<b>C1D3</b>
Sheet 1	
EST Turmann	

ITA Constantini	
Fri. / 16:00	<b>B1B3</b>
Sheet 2	
SUI Hürlimann	

CZE Synackova	
Fri. / 16:00	<b>A4A5</b>
Sheet 3	
ITA Mariani	

SUI Schwaller Z.	
Fri. / 16:00	<b>B5B6</b>
Sheet 4	
AUT Pflügler	

SUI Tirinzoni	
Fri. / 16:00	<b>A1A3</b>
Sheet 5	
SCO Henderson	

SWE Wranå	
Fri. / 16:00	<b>C2D2</b>
Sheet 6	
NOR Rorvik	

SUI Oberson	
Fri. / 16:00	<b>C5D4</b>
Sheet 7	
SUI Hérítier	

TUR Yıldiz	
Fri. / 16:00	<b>C3D5</b>
Sheet 8	
SUI Jerger	

## Draw #6

GER Messenzehl	
Fri. / 20:00	<b>B4B6</b>
Sheet 1	
AUT Pflügler	

ITA Mariani	
Fri. / 20:00	<b>A5A6</b>
Sheet 2	
SUI Hoffmann	

SUI Schwaller X.	
Fri. / 20:00	<b>C1D2</b>
Sheet 3	
NOR Rorvik	

CZE Kubeskova	
Fri. / 20:00	<b>C4D4</b>
Sheet 4	
SUI Hérítier	

ITA Constantini	
Fri. / 20:00	<b>B1B2</b>
Sheet 5	
SCO Morrison	

SUI Tirinzoni	
Fri. / 20:00	<b>A1A2</b>
Sheet 6	
DEN Dupont	

TUR Yıldiz	
Fri. / 20:00	<b>C3D1</b>
Sheet 7	
CHN Wang	

Fri. / 20:00	
Sheet 8	

## Draw #7

SWE Wranå	
Sat. / 09:00	<b>C2D4</b>
Sheet 1	
SUI Hérítier	

TUR Yıldiz	
Sat. / 09:00	<b>C3D2</b>
Sheet 2	
NOR Rorvik	

DEN Dupont	
Sat. / 09:00	<b>A2A4</b>
Sheet 3	
CZE Synackova	

SCO Henderson	
Sat. / 09:00	<b>A3A5</b>
Sheet 4	
ITA Mariani	

SUI Hürlimann	
Sat. / 09:00	<b>B3B5</b>
Sheet 5	
SUI Schwaller Z.	

SUI Oberson	
Sat. / 09:00	<b>C5D5</b>
Sheet 6	
SUI Jerger	

Sat. / 09:00	
Sheet 7	

Sat. / 09:00	
Sheet 8	

## Draw #8

CZE Kubeskova	
Sat. / 14:00	<b>C4D5</b>
Sheet 1	
SUI Jerger	

GER Messenzehl	
Sat. / 14:00	<b>B4B5</b>
Sheet 2	
SUI Schwaller Z.	

ITA Constantini	
Sat. / 14:00	<b>B1B6</b>
Sheet 3	
AUT Pflügler	

SCO Morrison	
Sat. / 14:00	<b>B2B3</b>
Sheet 4	
SUI Hürlimann	

SUI Oberson	
Sat. / 14:00	<b>C5D3</b>
Sheet 5	
EST Turmann	

SUI Schwaller X.	
Sat. / 14:00	<b>C1D1</b>
Sheet 6	
CHN Wang	

SUI Tirinzoni	
Sat. / 14:00	<b>A1A6</b>
Sheet 7	
SUI Hoffmann	

SCO Henderson	
Sat. / 14:00	<b>A3A4</b>
Sheet 8	
CZE Synackova	



# K. W. WEYERMANN AG



3018 BERN

Bottigenstrasse 114  
Telefon 031 992 14 16  
[www.weyermannag.ch](http://www.weyermannag.ch)  
[info@weyermannag.ch](mailto:info@weyermannag.ch)

**Bedachungen Solar Fassadenbau**

**regiotextil.ch**

Berufs- und Vereinsbekleidung  
Textildruck/Stickerei



Liliane Gerber Aarestrasse 13 079 426 17 06  
3627 Heimberg 031 771 18 48  
[liliane.gerber@regiotextil.ch](mailto:liliane.gerber@regiotextil.ch)

**Bodeständig ungerwägs  
mit**



**GERBERUTZIGEN AG**  
Landtechnik & Automobile

Tel. 031 839 68 88 **KM STIHL CLAAS GERBER-UTZIGEN.CH**



**Lignum Zimmermann**

Schreiner-Service  
Schaalweg 3  
3053 Münchenbuchsee  
Mobile 079 455 06 59

Ausstellung in Münchenbuchsee  
Bielstrasse 17

**WArt**  
DAS ORIGINAL



[www.grillhuetten.ch](http://www.grillhuetten.ch)



# Playoffs

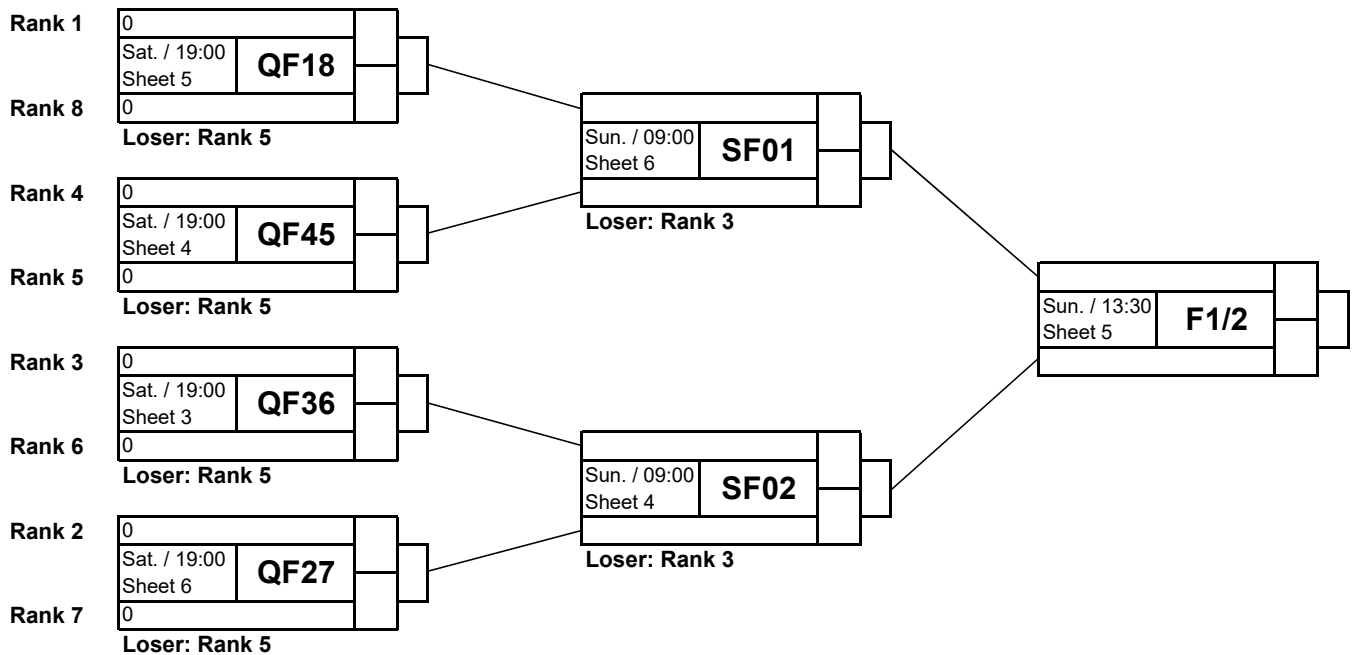

Rinkzuteilungen können, wenn notwendig, geändert werden / Sheets may be changed if necessary



## Familie Arifi

Bolligenstrasse 52 | 3006 Bern | Fon 031-332 08 08  
[info@ristorantebellavita.ch](mailto:info@ristorantebellavita.ch) | [www.ristorantebellavita.ch](http://www.ristorantebellavita.ch)



... damit auch Ihre Werbung ins Auge sticht!

Media Design  
**Bracher** GmbH

Flugbrunnen 410 • 3065 Bolligen  
 Mobile 079 471 71 16  
[info@mediadesign-bracher.ch](mailto:info@mediadesign-bracher.ch)  
[www.mediadesign-bracher.ch](http://www.mediadesign-bracher.ch)

Gestaltung • Werbe-Grafik • Logo-Design • Beschriftungen



**Heinz Wyler  
Fotomedia GmbH**



**Bächlisbrunnenstrasse 41  
1713 St. Antoni  
[www.heinzwyler.ch](http://www.heinzwyler.ch)**



**quintus-cerebri.ch**  
Mental Coaching

+41 79 785 62 16 • CH - 3604 Thun



**Gesundheitsmassagen  
Nina Hürlimann**

- Klassische Massage
- Fussreflexzonenmassage
- Manuelle Lymphdrainage
- Schröpfen
- Tapen
- Narbenbehandlungen
- Dorn-Breuss-Therapie

auch als Gutschein erhältlich

Fischerweg 3 | 3012 Bern | +41 78 871 30 12  
[www.gesundheitsmassagen-bern.ch](http://www.gesundheitsmassagen-bern.ch)

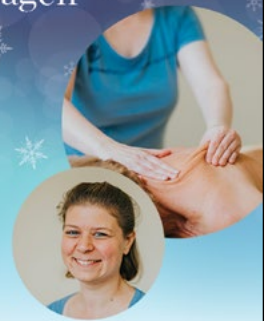

# Wir bringen für Sie Metall und Glas in Form

**SWM**  
Metallbautechnik AG

Scheuermatt 1, 3507 Biglen  
Tel. 031 702 10 10  
[www.swm-metallbau.ch](http://www.swm-metallbau.ch)

Inhaber: Ch. + B. Wyler, Ferenberg

- Blechbearbeitung
- Fenster und Türen
- Wintergarten
- Glasbau
- Geländer
- Stahlbau
- Reparaturen
- Brandschutz

**KocheR & PartnerER**

Kocher & Partner Architekten AG  
Industriestrasse 12  
3186 Düringen

Phone +41 26 492 94 49

[headoffice@kocher-partner.ch](mailto:headoffice@kocher-partner.ch)  
[www.kocher-partner.ch](http://www.kocher-partner.ch)

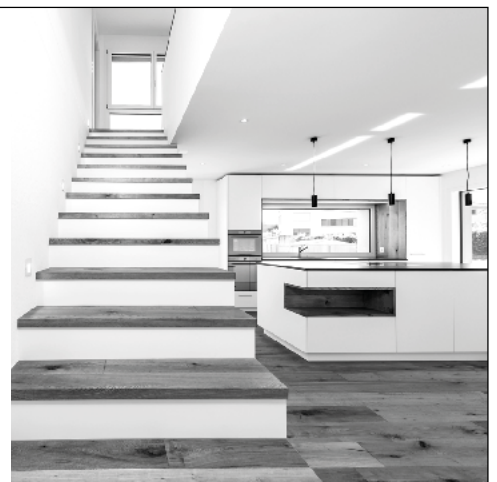



# Teams



## Switzerland

Silvana Tirinzoni (Skip), Alina Pätz, Selina Witschonke  
Carole Howald

*World Champion 2019, 2021, 2022, 2023*  
*European Champion 2023, 2024*  
*Winner Women's Master Basel 2023, 2024*  
*Winner Bernese ladies cup 2023*  
*Winner Shorty Jenkins classic 2023*  
*Winner Stu Sells Halifax 2023*



## Switzerland

Xenia Schwaller (Skip), Selina Gafner, Fabienne  
Rieder, Selina Rychiger

*World Junior Champions 2024*  
*Silver Elite Swiss Championship 2024*  
*3x Swiss junior champions*  
*Winner Western showdown 2024*  
*Winner S3 group Series Swift Current 2024*  
*Winner Stu Sells Oakville Tankarde 2024*  
*Winner Dekalb Superspiel 2023*



## Austria

Verena Pflügler (Skip), Hannah Augustin, Teresa  
Treichel, Johanna Höss, Emma Müller



## Italy

Rebecca Mariani (Skip), Giorgia Maurino, Lucrezia  
Grande, Rachele Scalesse, Letizia Carlisano



## Germany

Joy Sutor, Zoé Antes, Sara Messenzehl (Skip),  
Kim Sutor

*Winner Prague Ladies International 2024*



## Czech Republic

Karolina Spundova, Michaela Baudysova, Anna  
Kubeskova (Skip), Alzbeta Zelingrova, Aneta  
Mullernova



# Teams



## Italy

Elena Mathis, Giulia Zardini Lacedelli, Angela Romei, Marta Lo Deserto, Stefania Constantini (Skip)

4<sup>th</sup> place at WWCC 2024  
 QF at GSOC Hearing Life Tour Challenge 2024  
 Winner North Grenville women classic 2023  
 Silver Medal European Championship 2023



## Switzerland

Anika Meier, Nuala Guex, Johanna Blackham, Jana Hoffmann (Skip)

3<sup>rd</sup> place junior SM 2024  
 3<sup>rd</sup> place SwissCup Nachwuchs 2024  
 3<sup>rd</sup> place EJCT Oslo 2024  
 3<sup>rd</sup> place EJCT Kopenhagen 2023



## Sweden

Isabella Wrana (Skip), Almida de Val, Linda Stenlund, Maria Larsson

Winner Take out Trophy 2024



## Scotland

Fay Henderson (Skip), Robyn Munro, Hailey Duff, Katie McMillan, Lisa Davie

Scottish Women's Champions 2024  
 Euro Super Series Champions 2024  
 3<sup>rd</sup> place Basel Masters 2024  
 3<sup>rd</sup> place Halifax Classic 2024



## Switzerland

Corrie Hürlimann (Skip), Marina Lörtscher, Stefanie Berset, Céline Schwizgebel

Winner Abbotsford classic 2024



## Switzerland

Melina Bezzola, Anna Gut, Nadine Bärtschiger, Roxane Héritier (Skip)

3<sup>rd</sup> place swiss championship 2024



# Teams



## Switzerland

Elodie Jerger (Skip), Alissa Rudolf, Renée Frigo, Jana Hählen



## China

Tingyu Su, Jiayi Jiang, Ziqi Dong, Yu Han, Rui Wang (Skip), Coach: Jialiang Zang

*3<sup>rd</sup> place Pan Continental 2024*



## Switzerland

Lia Germann, Isabel Einspieler, Laurane Flückiger Jenni, Ariane Oberson (Skip), Enya Caccivio

*Junior Swiss Champions 2024  
3<sup>rd</sup> place EJCT Oslo 2023*



## Denmark

Madeleine Dupont (Skip), Mathilde Halse, Denise Dupont, My Larsen, Jasmin Lander

*Winner Sundbyberg Open 2024  
Winner Danish open 2024*



## Turkey

Iclal Karaman, Berfin Sengul, Ifayet Safak Calikusu, Oznur Polat, Dilsat Yildiz (Skip), Coach Bilal Omer Cakir

*Winner Tallinn Ladies International Challenger 2024*



## Switzerland

Zoe Schwaller (Skip), Jana Soltermann, Anikó Székely, Ladina Ramstein



**A. STEIGER** ELEKTRO AG



steigerelektro.ch  
031 311 13 11

*Der Familienbetrieb*

Bern • Ostermundigen



**PREMIUM  
FITNESS STUDIO  
IN STETTLEN BE**

**KRAFTAKT**  
FITNESS

[www.kraftakt.ch](http://www.kraftakt.ch)



KREATIVBÜRO  
PAGE-UP

**PAGE-UP**  
ch

 **HOLZBAUWERK AG**  
ITTIGEN

- Holzbauarbeiten
- Minergie- und Minergie-P-Häuser
- Dachaufstockungen / Anbauten
- Sanierungen / Wärmedämmungen
- Fassadenbau
- Innenausbau / Türen
- Holz- / Holzmetallfenster
- Carports



UNTERE ZOLLGASSE 110 • 3063 ITTIGEN • TEL. 031 921 0012 • [HOLZBAUWERK.CH](http://HOLZBAUWERK.CH)

**Sandro Bacchetta**  
Treuhand & Beratung

dipl. Experte in  
Rechnungslegung und  
Controlling

mobile 079 506 39 72  
[info@bacchetta-treuhand.com](mailto:info@bacchetta-treuhand.com)  
[www.bacchetta-treuhand.com](http://www.bacchetta-treuhand.com)

- Finanzbuchhaltung
- Controlling
- Steuern
- Personaladministration
- Unternehmensberatung
- Nachhilfeunterricht

**die Mobiliar**

Generalagentur Bern-Stadt

# Teams



## Norway

Eilin Kjaerland, Mille Haslev Nordbye, Marianne Rovik (Skip), Kristin Skaslinen

*2<sup>nd</sup> place World womens curling championships 2023*

*3<sup>rd</sup> place European championships 2023*



## Estland

Heili Grossmann, Liisa Turmann (Skip), Kerli Laidsalu, Erika Tuvike



## Scotland

Rebecca Morrison (Skip), Jennifer Dodds, Sophie Sinclair, Sophie Jackson

*3<sup>rd</sup> place European championships 2024*

*Winner Stu Sells classic 2024*



## Czech Republik

Martina Strnadova, Linda Nemcokova, Karolina Frederiksen, Hana Synackova (Skip), Zuzana Prazakova

# Regeln & Spielsystem

---

Das Turnier wird nach den Regeln der World Curling Federation (WCF) gespielt, einschliesslich der NO Tick-zone Regel. Nur die von der WCF zugelassenen Pads sind auf den Besen erlaubt. Time-outs sind keine erlaubt. Im Falle, dass ein oder mehrere Teams kurzfristig absagen, behält sich das Organisationskomitee das Recht vor, den Spielplan oder das Spielsystem neu zu gestalten. Die Teams würden darüber bei ihrer Ankunft informiert!

## Round Robin Spiele

Alle Spiele gehen über 8 Ends mit einem allfälligen Zusatzend. Ist das Resultat des Zusatz-Ends 0, gewinnt dasjenige Team, welches im Zusatzend nicht das Recht des letzten Steins hatte. Nur in den Playoffs wird mit Zusatzends bis zur Entscheidung gespielt.

Ein Vorrundenspiel und das Viertelfinalspiel kann jederzeit abgebrochen werden. Im Halbfinal und Final müssen mindestens 6 Ends gespielt werden. Wird ein Halbfinal oder Final vorzeitig abgebrochen oder tritt ein Team dieses Spiel nicht an, wird dem Team, das die Regeln verletzt, kein Preisgeld ausbezahlt.

Bei allen Spielen gibt es keine Zeitbegrenzung. Wir bitten die Teams jedoch, zügig zu spielen. Falls ein Team zu langsam spielt, kann es vom Spielleiter dazu aufgefordert werden, schneller zu spielen.

## Einspielen

Die Teams werfen 30 Minuten vor Spielbeginn eine Münze. Das Team, welches den Münzwurf gewinnt, hat die Wahl zwischen

- i) der Steinfarbe ODER
- ii) der Wahl des ersten oder zweiten Einspielens sowie der Wahl des Turns für den Draw-Shot.

Das erste Einspielen beginnt 25 Minuten vor Spielbeginn. Jede Spielerin darf während des Einspielens 2 Steine hin und zurückspielen. Jedem Team stehen dafür 9 Minuten zur Verfügung. Diese Zeit muss zwingend eingehalten werden.

Regeln für ein 3-er Team: Die Spielerin, die den LSD spielt, darf 2 Steine hin und zurückspielen. Die beiden anderen Spielerinnen dürfen je 3 Steine in jede Richtung spielen.

## Draw to the Button (LSD)

Unmittelbar nach dem Einspielen folgt der Draw-Shot gegen das Home End.

- i) Deckt der Draw-Shot den Pin oder verfehlt das Haus, muss dieselbe Spielerin nochmals einen Draw Shot spielen, jedoch ohne Wischerinnen. Sollte die Spielerin nochmals ein nicht messbares Resultat erzielen, dann spielt eine andere Spielerin den Draw-Shot mit Wischerinnen. Sollte dies wiederum zu keinem messbaren Resultat führen, geht das Prozedere weiter wie oben beschrieben. Dies wird so lange fortgesetzt, bis ein messbarer Stein vorhanden ist. Dies wird benötigt, um den Hammer für das Spiel zu bestimmen.

- ii) Das Team mit dem besseren Ergebnis hat die Wahl des Hammers im ersten End in diesem Spiel.
- iii) Für das Overall Ranking zählt jeweils der erste gespielte Draw Shot.

LSD-Distanzen werden vom Dolly zum nächstliegenden Teil des Steines gemessen und notiert (nicht zum Mittelpunkt des Steins). Das heisst, die Distanz für Steine, welche nicht im Haus sind, beträgt 185.4 cm.

## Anwesenheit

Sollte ein Team 25 Minuten vor dem Spielbeginn für das Einspielen nicht bereit sein, darf es nicht mehr Einspielen. Es verliert dazu auch das Recht des Hammers und die Wahl der Steinfarbe. Sollte ein Team zum Spielbeginn nicht anwesend sein, geht das erste End an den Gegner und wird mit 1 zu 0 gewertet. Das fehlerhafte Team verliert dazu im zweiten End das Recht des Hammers. Sollte ein Team 10 Minuten nach Spielbeginn immer noch nicht anwesend sein, verliert es auch das zweite End mit 1 zu 0 und das Recht des Hammers im dritten End. Sollte ein Team 20 Minuten nach Spielbeginn nicht anwesend sein, verliert es das Spiel forfait.

## Playoffs

Nach der Round Robin wird eine Gesamtrangliste aller Teams erstellt. Die Top 8 Teams qualifizieren sich für die Playoffs. Die Rangierung erfolgt anhand des Win/Loss-Verhältnisses und dann nach der DSC-Rangliste. Sind zwei oder mehr Teams punktgleich, entscheidet das Resultat der Draw Shot Challenge (DSC). Das DSC-Resultat ergibt sich aus der durchschnittlichen Distanz aller Last Stone Draws (LSD), die während der Round Robin Partien gespielt wurden. Das schlechteste Einzelresultat pro Team wird gestrichen, bevor die Durchschnittsdistanz berechnet wird. Das Team mit dem tieferen DSC-Durchschnitt wird besser klassiert. Falls die DSC-Resultate gleich sind, wird das Team mit dem besten, nicht gleichen LSD-Resultat besser klassiert. Sind auch diese Resultate identisch, entscheidet ein Münzwurf über die bessere Klassierung.

Die Paarungen der Viertelfinals lauten wie folgt: 1 vs 8 ... 2 vs 7 ... 3 vs 6 ... 4 vs 5.

Bei allen Playoff-Spielen kann das Team, das nach den Round Robin Spielen besser platziert ist, entweder

- i) den Hammer im ersten End wählen ODER
- ii) die Steinfarbe

Das Team mit dem Hammer beginnt mit dem Einspielen.

Preisgeld (bei 22 Teams)

Sieger	CHF 5'500.00
Zweiter	CHF 3'700.00
Dritter und Vierter	CHF 2'300.00 pro Team (der dritte Platz wird nicht ausgespielt)
Fünfter	CHF 1'200.00 pro Team



# Rules & System of play



The tournament is played under the World Curling Federation (WCF) Rules of Curling and competition, including the NO Tick-zone rule. Only WCF approved pads are allowed on the brooms. No time outs allowed. In case of teams dropping out, the organization committee reserves the right to change the playing system or to redraw the schedule. In this case, the teams will be informed upon arrival.

## Round Robin Games

All games are played over 8 ends with an extra end if needed. If the result of the extra end is a blank, the team without hammer in the extra end wins. Only in the play-off games, extra ends will be played until a decision is made.

A preliminary game may be abandoned at any time. In the semi-finals and the final at least 6 ends must be played. If a semi-final or the final is aborted prematurely or a team forfeits the game, no prize money will be paid to the team violating the rules.

There is no time limit for any of the games. However, we kindly ask teams to play in a timely manner. In case of slow play, a team may be encouraged to play faster by the game master.

## Warm-Up

Teams will flip a coin 30 minutes before game time. The team winning the flip will have the choice of either:

- i) rock color or
- ii) the order of practice and which side of the sheet they choose for their draw to the button.

First practice will begin 25 minutes prior to game time. Warm-up consists of two rocks up and back for each player. This is expected to be completed within 9 minutes. There will be no exceptions to this time limit.

Rules for a team of 3: The player playing the LSD may play two rocks up and back. The other two players can play 3 rocks in each direction.

## Draw to The Button (LSD)

Immediately following their own practice, the teams will execute their draw to the button towards the Home End.

- i) If the draw shot covers the pin hole completely or misses the house, the same player will deliver a second draw to the button without sweepers. If the player delivers a non-measurable result again, then a third stone shall be delivered by a different player with the help of both sweepers. If there is no measurable result again, the procedure described above is repeated until there is a measurable stone. This is needed to determine the hammer for the game.

- ii) The team with the shorter LSD distance has the choice of the hammer in the first end in that game.

- iii) For the overall ranking, the first draw shot played is counted.

LSD distances are measured and noted from the dolly to the closest part of the stone (not to the center of the stone). That is, the distance for stones that are not in the house is 185.4 cm.

## Attendance

If a team is not prepared to warm-up 25 minutes prior to game start time, the team will forfeit their warm-up, choice of rock color and hammer. If they are not present for the start of the game, they will forfeit 1 point, 1 end and the hammer. If after a 10-minute period the team is still not present, they will forfeit 1 more point, 1 end and the hammer. If the team is still not present 20 minutes after scheduled start time, that team will forfeit the match.

## Playoffs

Following the Round Robin, the top 8 teams of the overall ranking will advance to the quarter finals. They will be ranked first by the Win/Loss ratio, then by DSC ranking. If two or more teams are equal on points, the result of the Draw Shot Challenge (DSC) decides. The DSC result is the average distance of all Last Stone Draws (LSD) played during the Round Robin games. The worst individual result per team is dropped before the average distance is calculated. The team with the lower DSC average will be ranked higher. If the DSC results are equal, the team with the best not equal LSD result will be ranked higher. If these results are also identical, a coin toss decides on the better ranking.

Quarter final pairings are as follows: 1 vs 8 ... 2 vs 7 ... 3 vs 6 ... 4 vs 5.

The team with the better ranking after the Round Robin games gets:

- i) Choice of "hammer in the first end" or
- ii) Choice of rock color.

The team with the hammer will warm up first.

## Prize Money: (with 18 teams)

Winner	CHF 5'500.00
Runner-Up	CHF 3'700.00
3 <sup>rd</sup> and 4 <sup>th</sup> Place	CHF 2'300.00 per team (The 3 <sup>rd</sup> place game will not be played).
5 <sup>th</sup> Place	CHF 1'200.00 per team

# «Grosspapi, wer passt eigentlich auf die Berge auf?»



Damit wir für unsere Kinder eine Antwort haben, setzen wir uns für den Schutz der Schweizer Berggebiete ein.

Taten statt Worte Nr. 234:  
Mit Pro Montagna unterstützen wir die Schweizer Berggebiete.



[taten-statt-worte.ch](http://taten-statt-worte.ch)

**coop**

Für mich und dich.

# «Lieber rundum abgesichert als das Liebste unterversichert»



Das Extra an Sicherheit für Ihr Zuhause:  
[gvb-privatversicherungen.ch](http://gvb-privatversicherungen.ch)



**GVB**  
Privatversicherungen

# Gut zu wissen / Good to know

---

Sämtliche Informationen zum Spielplan, den Resultate Service und weitere Infos findet ihr auf den Infoboards vor dem Büro. Die kostenlose Massage für Freitag und die Liste zum Einschreiben findet ihr ebenfalls dort. Dazu gibt es einen Ruheraum zum Relaxen.

Am Freitagnachmittag gibt es gratis Gebäck im 1. Stock. Ein kostenloses Essen findet am Freitagabend, zwischen 18.00 und 19.30 im Restaurant Caledonia statt. Das zweite gratis Essen ist am Samstagmittag, zwischen 11.30 – 13.00, ebenfalls im Restaurant Caledonia.

Während dem Turnier bieten wir einen gratis Busdienst zum Hotel Bern und zurück zur Halle an. Der Busplan ist unten ersichtlich. Wer für Freitag und Samstag Parkkarten benötigt, kann diese gegen das Einfahrtsticket im Spielleiterbüro umtauschen und bezahlen. Die Karten können nur für 2 Tage bezogen werden und kosten total CHF 30.00.

All information regarding the schedule, results and further information can be found on the information board in front of the game master's office. The complimentary massage for Friday and list to sign up for it are located on the first floor as well. In addition, there is a player's lounge to relax.

On Friday evening there will be free dinner in the restaurant Caledonia in the arena, between 6.00 pm – 7.30 pm. On Saturday noon there will be a meal for free as well in the restaurant Caledonia, between 11.30 am – 1.00 pm.

During the competition, we have buses for all teams circulating between the player hotel, Hotel Bern, and the arena. You can find the bus schedule below. If you need parking tickets for Friday and Saturday, you can exchange your entry ticket from the parking lot against your ticket at the game master's office. They cost CHF 30.00 total and are just available for 2 days.

## Bus schedule

### Thursday practice:

Practice:	1.00 pm	2.05 pm	Departure at Hotel Bern:	12.00 pm	1.05 pm
-----------	---------	---------	--------------------------	----------	---------

### Thursday games:

Pre game practice:	4.00 pm	7.30 pm	Departure at Hotel Bern:	3.00 pm	6.30 pm
--------------------	---------	---------	--------------------------	---------	---------

### Friday games:

Pre game practice:	8.00 am	11.45 am	Departure at Hotel Bern:	7.00 am	10.45 pm
--------------------	---------	----------	--------------------------	---------	----------

### Saturday games:

Pre game practice:	8.30 am	1.30 pm	Departure at Hotel Bern:	7.30 am	12.30 pm
--------------------	---------	---------	--------------------------	---------	----------

### Sunday games:

Pre game practice:	8.30 am		Departure at Hotel Bern:	7.30 am	
--------------------	---------	--	--------------------------	---------	--

During the day, the bus shuttle to and from the hotel operates on a request basis. Please inquire at the office if you would like to use our shuttle during the day. After your last game in the evening, the buses will bring you back to the hotel. On Sunday, the buses will also bring you to the train station upon request. Please announce your travel plans at the office. If you need assistance, please contact Anita: +41 79 415 27 91 or René: +41 79 399 02 06.

## Please note:

The tram station "Guisanplatz" is only a two-minute walk away from the arena. If you hop on tram no 9 going to "Wabern" and exit the first stop downtown called "Zytglogge", you will find yourself one minute away from Hotel Bern. If you stay at Hotel Bern, you can ask for the "Bern ticket" free of charge at the reception. With this ticket, all public transport in the city are free.

## Wichtige Telefonnummern/ Important Phone numbers

---

### Turnierbüro Curlinghalle

Tel. +41 (0)31 332 06 20

### Sportcastro AG, Rest. Caledonia

Tel. +41 (0)31 331 99 40

### Hotel Bern

Tel. +41 (0)31 329 22 22, E-Mail [hotelbern@hotelbern.ch](mailto:hotelbern@hotelbern.ch)

### Turnieradresse

E-Mail [jaeggi.anita@bluewin.ch](mailto:jaeggi.anita@bluewin.ch)

Internet [www.curlingbern.ch/56-Internationaler-Berner-Damen-Cup-2025](http://www.curlingbern.ch/56-Internationaler-Berner-Damen-Cup-2025)

## Restaurant Caledonia

---

**Friday:** 7.30 am / **Saturday:** 8.00 am / **Sunday:** 8.00 am

Small menu can be eaten. Thursday from 3.00 pm Friday from 11.00 am

Saturday from 4.00 pm the 8 rink tables are reserved for the quarter final teams to eat.





  
**RIGGENBACH**  
 GÄRTEN UND LANDSCHAFT

RIGGENBACH GmbH, GARTEN UND LANDSCHAFT, WANGENTALSTRASSE 209, 3173 OBERWANGEN B. BERN  
 TELEFON 031/980'05'80, GARTEN@RIGGENBACH-LANDSCHAFT.CH, WWW.RIGGENBACH-LANDSCHAFT.CH



**Ristorante Dolce Vita Berna GmbH**  
 Scheibenstrasse 25, 3014 Bern, Tel. 031 331 55 15  
[www.la-dolcevita.ch](http://www.la-dolcevita.ch), [info@la-dolcevita.ch](mailto:info@la-dolcevita.ch)

**Dienstag geschlossen**



Wie eine Feder so fein, sollte das Leben sein!  
 Doch wie schwer ist es zuweilen,  
 drum lass uns heut nach Bern ins **DOLCEVITA** eilen,  
 für ein paar Stunden vergessen,  
 und tüchtig trinken und essen!

IN UNSEREM HAUS SITZEN SIE SHOT.



RESTAURANT & BAR  
**CALEDONIA**

Bei uns gibt's das Beste für die ganze Mannschaft.  
 Reservieren Sie unter [info@caledonia-bern.ch](mailto:info@caledonia-bern.ch) oder 031 331 99 40.

Bitte  
 berücksichtigen  
 Sie unsere  
 Inserenten!



-  Bauspenglerei
-  Flachdächer
-  Blitzschutz-  
anlagen
-  Liegenschafts-  
unterhalt
-  Reparatur-  
Service

**bauspenglerei.ch**  
**079 448 91 17**



# Winner of the 55. International Bernese Ladies Cup



**Korea**  
**Eunji Gim**







Individualreisen  
Flüge  
Camper & 4x4 Reisen  
Mietwagen  
Hotels  
Tauchreisen  
Badeferien

Spitalgasse 4, 2 Stock  
3011 Bern

Tel.: +41 (0)31 313 18 18  
Fax: +41 (0)31 313 18 19  
reisen@hangloose.ch

Öffnungszeiten:  
Mo. - Fr. 9 - 18 Uhr  
Donnerstag 9 - 20 Uhr  
Samstag 9 - 12 Uhr

[www.hangloose.ch](http://www.hangloose.ch)

## Ihr Reisespezialist im Herzen von Bern



Australien



Neuseeland



USA

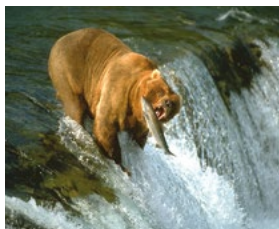

Yukon & Alaska



Kanada

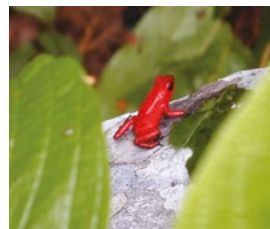

Costa Rica - Zentralamerika



Südliches Afrika

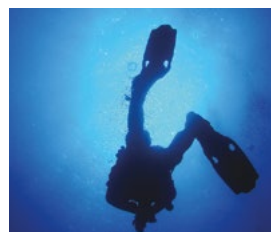

Tauchreisen



Südostasien

# Stein auf Stein



Seit 1912 erstellen wir nicht nur prominente Bauten, sondern führen auch kleine Objekte, Reparaturen und Spezialarbeiten aus.



Wirz AG Bauunternehmung  
Freiburgstrasse 359  
3018 Bern  
Telefon 031 990 77 77  
info@wirzag.ch  
www.wirzag.ch

wirz

# Winner Teams



Year	Team	Skip	Year	Team	Skip
2024	Korea	Eunji Gim	2000	Sweden	Maria Engholm (Prytz)
2023	Aarau	Silvana Tirinzoni	1999	Sweden	Elisabeth Gustavson
2022	St. Moritz	Raphaëla Keiser	1998	Sweden	Elisabeth Gustavson
2021	(Corona)		1997	Wallisellen	Luzia Ebnöther
2020	Oberwallis	Elena Stern	1996	Sweden	Anette Norberg
2019	Russia	Anna Sidorova	1995	Bern Egghölzli	Mirjam Ott
2018	China	Bingu Wang	1994	Canada	Sandra Peterson (Schmirler)
2017	Baden Regio	Alina Pätz	1993	Winterthur	Marianne Flotron
2016	Aarau	Silvana Tirinzoni	1992	Zug	Graziella Griching
2015	Baden Regio	Alina Pätz	1991	Scotland	Carolyn Hutchinson
2014	Scotland	Eve Muirhead	1990	Bern Egghölzli	Cristina Lestander
2013	Aarau	Silvana Tirinzoni	1989	Canada 1	Heather Houston
2012	Bern	Michèle Jäggi	1986	Canada	Linda Moore
2011	Denmark	Lene Nielsen	1985	Oberstdorf	Almut Hege
2010	Canada	Jennifer Jones	1984	Bern Egghölzli	Erika Müller
2009	Canada	Shannon Kleibrink	1983	Genf Damen	Laurence Burkhalter
2008	Canada	Kelly Scott	1982	Dübendorf 1	Dorli Broger
2007	Sweden	Anette Norberg	1980	RVCC Lahr 1	Halga Philips
2006	Canada	Jennifer Jones		(1. year with international teams)	
2005	Flims	Mirjam Ott	1979	Thun Damen	Ameli Fischer
2004	Bern	Luzia Ebnöther	1970	Bern Egghölzli	R. de Grenus
2003	Scotland	Rhona Martin	1969	Thun Kyburg	V. Flückiger (Heidi Schlapbach)
2002	Canada	Colleen Jones	1968	Langenthal	H. Leuenberger
2001	Canada	Kelley Law			



**in einen vollen tag passt keine komplizierte bank.**

Wir sind Ihr Ansprechpartner für Vermögensaufbau.  
Jetzt auf [valiant.ch/anlegen](http://valiant.ch/anlegen)

Valiant Bank AG, Bundesplatz 4, 3001 Bern  
Telefon 031 320 91 11

wir sind einfach bank.

**valiant**

## Impressum

Auflage: 150 Ex. / Layout, Gestaltung: Media Design Bracher GmbH, [www.mediadesign-bracher.ch](http://www.mediadesign-bracher.ch)  
Druck: Elvadata AG, [www.elvadata.ch](http://www.elvadata.ch)

